

Typ	V 65
Jmenovitý tlak PN	63
Jmenovitá světlost DN	25 – 100

Konstrukce	EN 13709
Přírubové připojení	EN 1092-1
Stavební délka	EN 558-1
Zkoušení	EN 12266-1
Tlak/Teplota	EN 12516-1

Popis
<p>Třicestný ventil, který střídavě uzavírá/otevřává průchod pracovní látky jedním či druhým výstupem. Lze použít samostatně k rozdělení toku daného média, nebo v kombinaci s pojistnými ventily jako pojistnou soupravu. V soupravě s pojistnými ventily je ovládání obou ventilů spřaženo řetězovým převodem.</p>

Poz.	Díl	Materiál			
		-20 °C ÷ +450 °C	-10 °C ÷ +570 °C	-46 °C ÷ +400 °C	-196 °C ÷ +600 °C
		Značka (číslo)	Značka (číslo)	Značka (číslo)	Značka (číslo)
1	Těleso 1	P250GH (1.0460)	13CrMo44 (1.7335)	A350 LF2 (1.0566)	X5CrNi18-10 (1.4301)
2	Těleso 2	P250GH (1.0460)	13CrMo44 (1.7335)	A350 LF2 (1.0566)	X5CrNi18-10 (1.4301)
3	Kuželka	X20Cr13 (1.4021) / návar 13Cr	X22CrMoV12-1 (1.4923) návar STL6	X5CrNi18-10 (1.4301) návar STL6	X5CrNi18-10 (1.4301) návar STL6
4	Sedlo	Návar 13Cr	Návar STL6	Návar 13Cr	Návar STL6
5	Vřeteno	X20Cr13 (1.4021)	X22CrMoV12-1 (1.4923)	X5CrNi18-10 (1.4301)	X5CrNi18-10 (1.4301)
6	Těsnění	Spiral-graphite/SS	Spiral-graphite/SS	Spiral-graphite/SS	Spiral-graphite/SS
7	Ucpávka	Grafit	Grafit	Grafit	Grafit
8	Šroub	A193 B7	A193 B7	A182 L7	A193 B8
9	Matice	A194 2H	A194 2H	A194 7	A194 8
10	Pouzdro ucpávky	P250GH (1.0460)	13CrMo44 (1.7335)	A350 LF2 (1.0566)	X5CrNi18-10 (1.4301)
11	Řetězové kolo	Uhlíková ocel	Uhlíková ocel	Uhlíková ocel	Uhlíková ocel

Specifikace ostatních materiálů na vyžádání

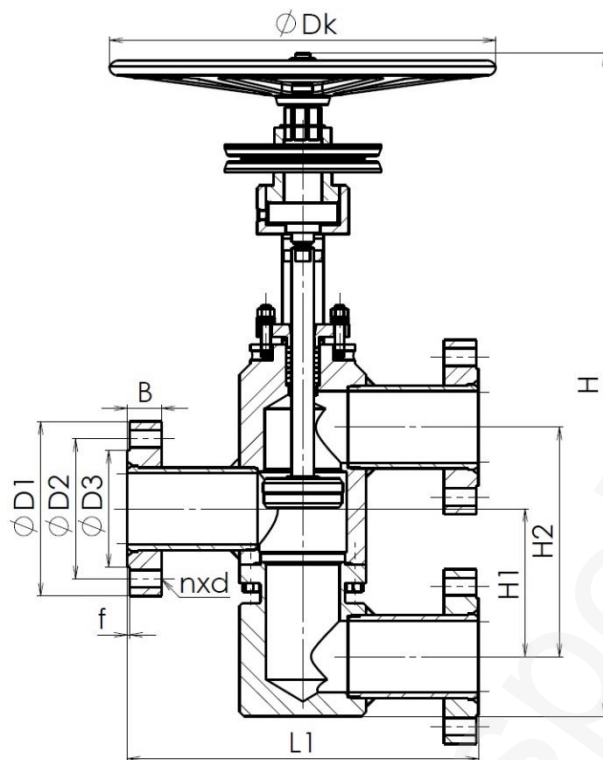

Hlavní a přípojovací rozměry

DN	25	40	50	65	80	100
D1	140	170	180	205	215	250
D2	100	125	135	160	170	200
D3	68	88	102	122	138	162
B	24	28	26	26	28	30
f	2	3	3	3	3	3
n	4	4	4	8	8	8
d	18	22	22	22	22	26
H	Na požádání					
H1						
H2						
L1	230	260	300	340	380	430
Dk	250	300	350	400	400	500
Ztrátový součinitel ζ	2,1	2,5	2,5	2,8	2,3	2,1

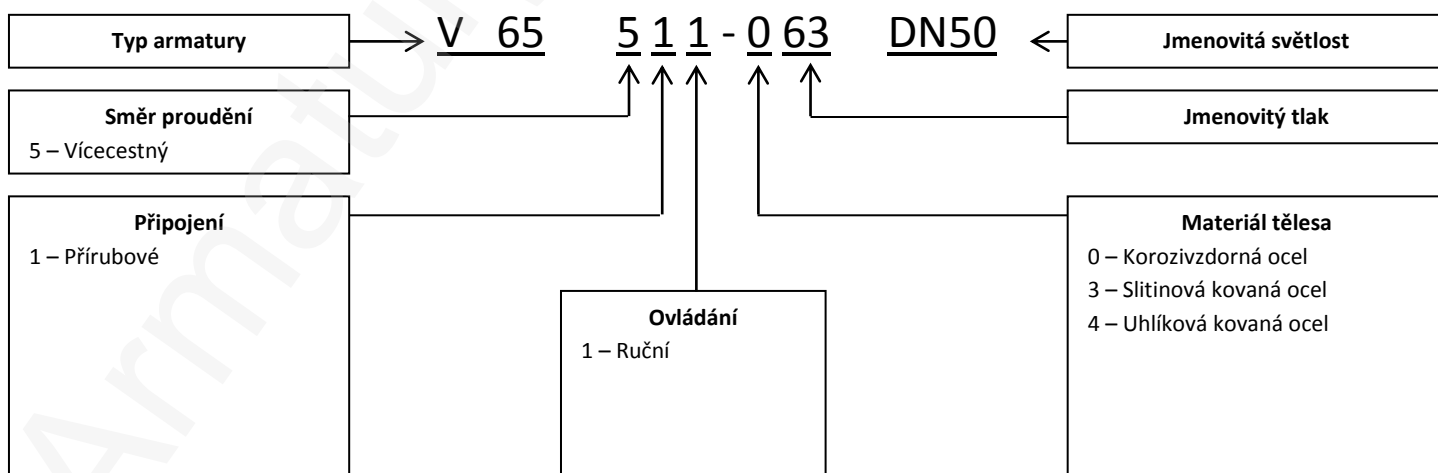

ADRESA: Armatury KLAD, spol. s r.o., Janská 22, 746 01 OPAVA
 KONTAKT: ☎ + 420 553 621 058, ☎ 553 624 496, klad@klad.cz, www.klad.cz