

Type / Тип	V 58
Nominal pressure PN/ номинальное давление PN	400
Nominal size DN/ номинальный размер DN	65 – 150

Design / конструкция	By MFR
Welding end / концы под приварку	EN 12627
Face-to-face / стр.длина	EN 558-1
Testing / испытания	EN 12266-1
Pressure/temperature Давление/температура	EN 12516-1

Use / использование
<p>The high pressure globe valve with pressure-seal cover.            The body and the bonnet are always produced from forged or rolled material. It's used as closing or releasing element for liquid and gas medium. We do not recommend to use it as control valve. /</p> <p>Клапан высокого давления с крышкой. Корпус и крышка всегда из ковальной или вальцованной стали. Клапан используется как запорный или сливной орган для жидких и газовых сред. В основном проведении клапан непригодный как регулирующий орган.</p>

Pos.	Part / деталь	Material / материал			
		-20 °C ÷ +450 °C	-10 °C ÷ +570 °C	-10 °C ÷ +600 °C	-10 °C ÷ +600 °C
		Name (Nr.)	Name (Nr.)	Name (Nr.)	Name (Nr.)
1	Body / корпус	P250GH (1.0460)	13CrMo4-5 (1.7335)	14MoV6-3 (1.7715)	X10CrMoVNb9-1 (1.4903)
2	Bonnet / крышка	P250GH (1.0460)	14MoV6-3 (1.7715)	14MoV6-3 (1.7715)	14MoV6-3 (1.7715)
3	Disc / диск	X20Cr13 (1.4021) +HT	14MoV6-3 (1.7715) +weld-on	14MoV6-3 (1.7715) +weld-on	X10CrMoVNb9-1 (1.4903) +STL6
4	Seat / седло	Weld-on 13Cr/STL6	Weld-on STL6	Weld-on STL6	Weld-on STL6
5	Stem / шпindelь	X20Cr13 (1.4021)	X22CrMoV12-1 (1.4923)	X22CrMoV12-1 (1.4923)	X22CrMoV12-1 (1.4923)
6	Packing / сальник	Graphite	Graphite	Graphite	Graphite
7	Bolt / болт	42CrMo4/A320 L7	42CrMo4/A320 L7	42CrMo4/A320 L7	42CrMo4/A320 L7
8	Nut / гайка	42CrMo4/A194 7	42CrMo4/A194 7	42CrMo4/A194 7	42CrMo4/A194 7
9	Packing flange / фланец сальника	P250GH (1.0460)	14MoV6-3 (1.7715)	14MoV6-3 (1.7715)	14MoV6-3 (1.7715)
10	Stem nut / гайка шпинделя	ZQA19-4/ZQA19-4	ZQA19-4/ZQA19-4	ZQA19-4/ZQA19-4	ZQA19-4/ZQA19-4
Other material specification upon request / другое исполнение по заказу					

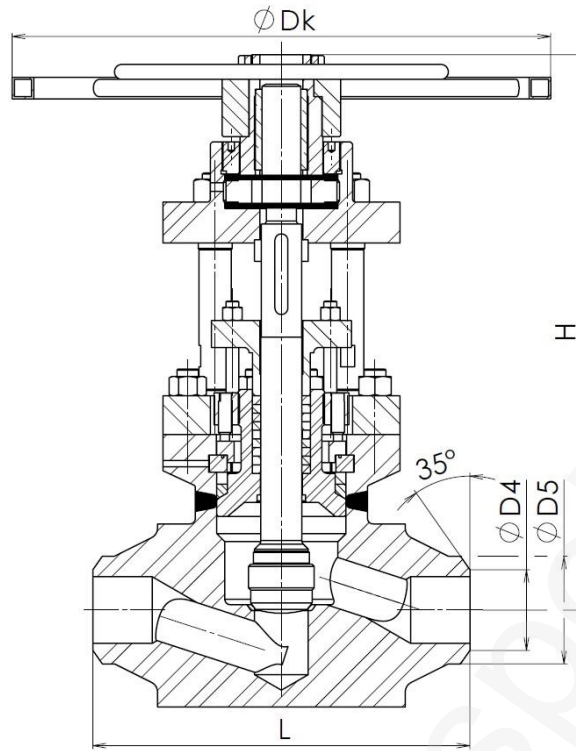

Main and connection dimensions / главные и присоед. Размеры

DN	65	80	100	125	150
D4	According to pipe dimensions / Согласно размеру трубы				
D5					
z	25	40	40	65	65
H	540	690	690	1132	1132
L	340	380	430	500	600
Dk	500	600	600	900	900
m WE [kg]	110	140	185	250	530

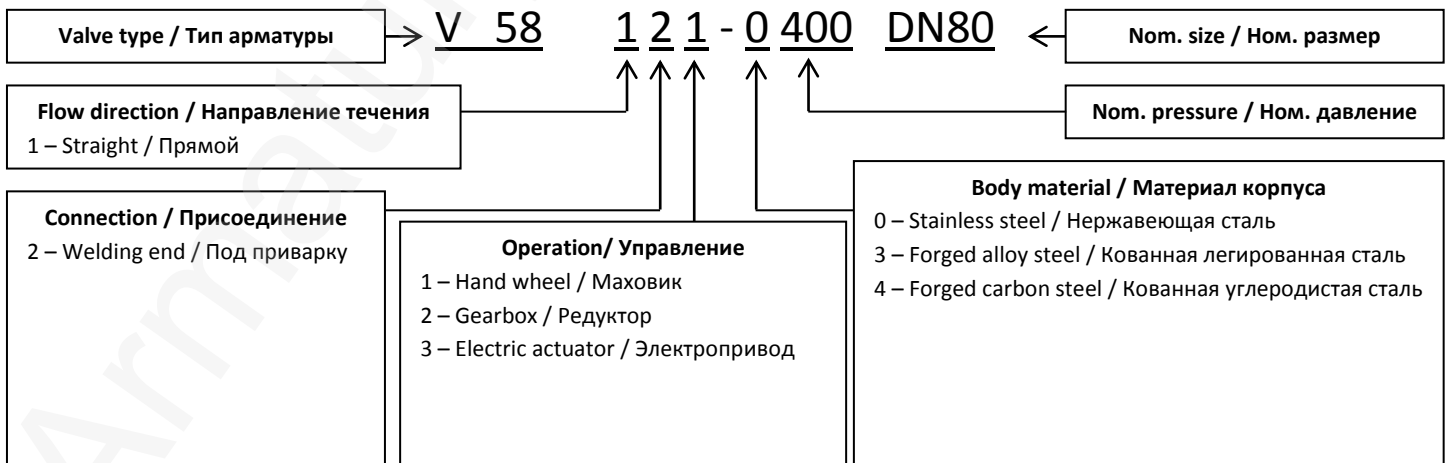

ADDRESS: Armatury Klad Ltd., Janská 22, 746 01 OPAVA  
 CONTACT: ☎ + 420 553 621 058, ☎ 553 624 496, klad@klad.cz, www.klad.cz