

Type / Тип	D 71/T
Nominal pressure PN/ номинальное давление PN	16
Nominal size DN/ номинальный размер DN	15 – 200

Design / конструкция	EN 13709
Flanged / фланцы	EN 1092-1
Welding end / концы под приварку	EN 12627
Face-to-face / стр.длина	EN 558-1
Testing / испытания	EN 12266-1
Pressure/temperature Давление/температура	EN 12516-1

Use / использование
Strainers is globe valve – like type of valve. It serves to catch mechanical impurities in the medium, so the following valves work as intended. The mesh size is from 0,1 to 10 mm. The standard sizes : DN 15 ÷ 65 – 0,8 mm DN 80 ÷ 200 – 1,12 mm / Фильтр является арматурой клапанного типа. Он служит для задержки механических нечистот, которые составной частью рабочей среды, и для обеспечения отличной функции арматур. Фильтрационный размер - 0,1 – 10 мм. Стандартно фильтрационный размер для: DN 15 ÷ 65 – 0,8 mm DN 80 ÷ 200 – 1,12 mm

Pos.	Part / деталь	Material / материал		
		-10 °C ÷ +450 °C	-10 °C ÷ +570 °C	-196 °C ÷ +600 °C
		Name (Nr.)	Name (Nr.)	Name (Nr.)
1	Body / корпус	GP240GH (1.0619)	G17CrMo5-5 (1.7357)	GXCrNiMo19-11-2 (1.4408)
2	Bonnet / крышка	GP240GH (1.0619)	G17CrMo5-5 (1.7357)	GXCrNiMo19-11-2 (1.4408)
3	Filter element/ фильтрационный элемент	X5CrNi18-10 (1.4301)	X5CrNi18-10 (1.4301)	42CrMo4(1.7225) / A193 B7
4	Filter ring / фильтр кольцо	X5CrNi18-10 (1.4301)	X5CrNi18-10 (1.4301)	X5CrNi18-10 (1.4301)
5	Sealing / уплотнение	Grafit/SS	Grafit/SS	Grafit/SS
6	Bolt / болт	42CrMo4(1.7225) / A193 B7	42CrMo4(1.7225) / A193 B7	A2 / A193 B8
7	Nut / гайка	C45E (1.1191) / A194 2H	C45E (1.1191) / A194 2H	A2 / A194 8
Other material specification upon request / другое исполнение по заказу				

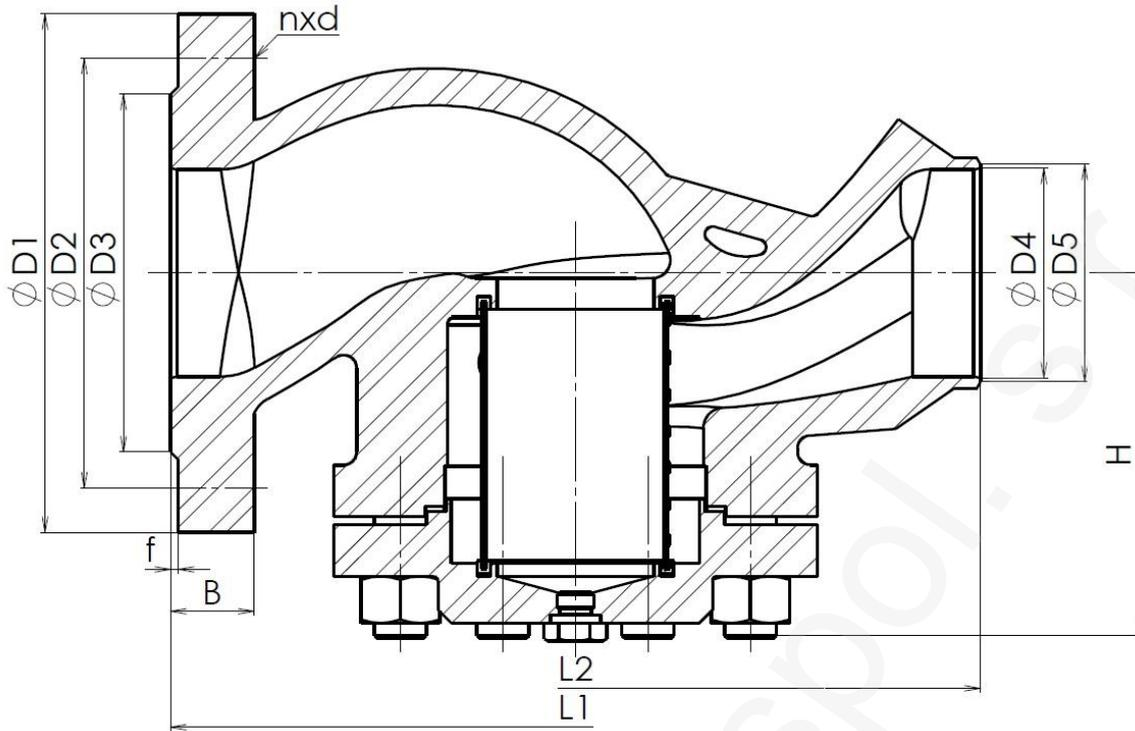

Main and connection dimensions / главные и присоед. Размеры

DN	15	25	40	50	65	80	100	125	150	200
D1	95	115	150	165	185	200	220	250	285	340
D2	65	85	110	125	145	160	180	210	240	295
D3	45	68	88	102	122	138	158	188	212	268
D4	According to pipe dimensions / Согласно размеру трубы									
D5										
B	16	18	18	18	18	20	20	22	22	24
f	2	2	3	3	3	3	3	3	3	3
n	4	4	4	4	8	8	8	8	8	12
d	14	14	18	18	18	18	18	18	22	22
H	66	79	101	113	123	144	174	219	241	286
L1, L2	130	160	200	230	290	310	350	400	480	600

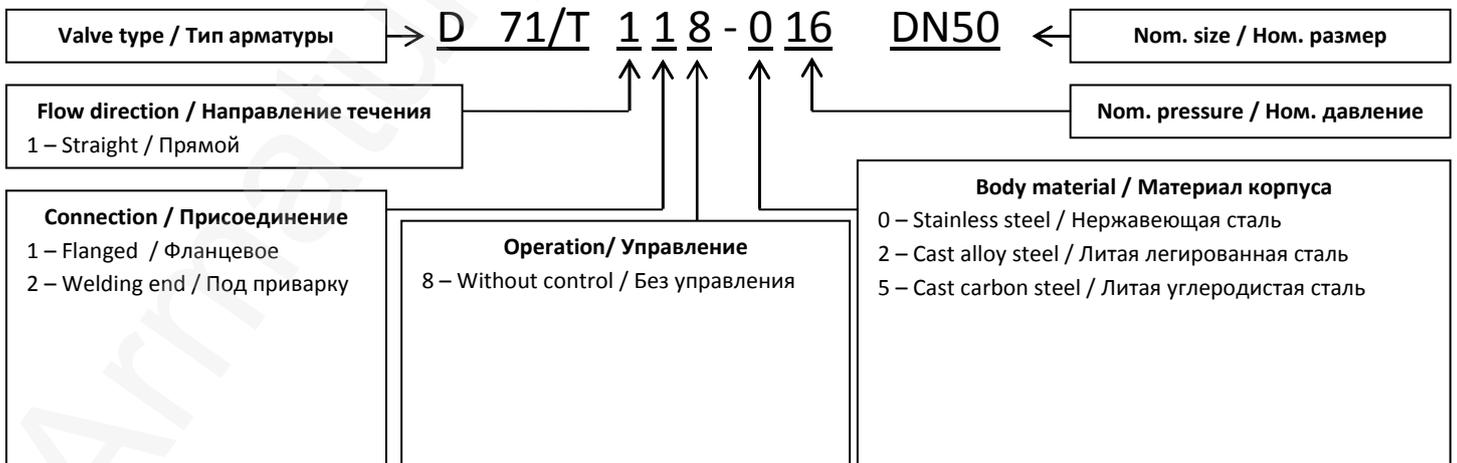

ADDRESS: Armatury Klad Ltd., Janská 22, 746 01 OPAVA

CONTACT: ☎ + 420 553 621 058, ☎ 553 624 496, klad@klad.cz, www.klad.cz