

Typ	C 85.1
Jmenovitý tlak Class	150 Lb
Jmenovitá světlost NPS	½" – 6"

Konstrukce	API 608 BS 5351
Přírubové připojení	ANSI B16.5
Přivařovací připojení	ANSI B16.25
Závitové připojení	ANSI B1.20.1
Stavební délka	Dle výrobce
Zkoušení	API 598
Tlak/Teplota	ANSI B16.34

Popis
<p>Kulové kohouty jsou konstruovány na principu plovoucí koule, mají dvoudílné či třídílné těleso. Koule je uložena v měkkých sedlech – PTFE, popřípadě PEEK. Kulové kohouty mohou být vyrobeny v provedení Fire-safe, Anti-static, Anti-blow out, ATEX.</p>

### Těsnící systém – varianty těsnění a konstrukce těsnění čepu

„O“ kroužek (mat. NBR, FKM, EPDM)
PTFE popř. stříškový těsnící set PTFE
„O“ kroužek + GRAFIT – ohnivzdorný
Speciální design – vakuum, kryogenní, podzemní provedení, dvojitě zatěsnění

Poz.	Díl	Materiál		
		-20 °C ÷ +200 (250) °C	-46 °C ÷ +200 (250) °C	-196 °C ÷ +200 (250) °C
		Značka (číslo)	Značka (číslo)	Značka (číslo)
1	Těleso	P250GH (1.0460)	A350 LF2 (1.0566)	X6CrNiTi 18-10 (1.4541)
2	Víko	P250GH (1.0460)	A350 LF2 (1.0566)	X6CrNiTi 18-10 (1.4541)
3	Koule	GX5CrNi 19-10 (1.4308)/ CF8 X6CrNiTi18-10 (1.4541)/ 321	GX5CrNi 19-10 (1.4308)/ CF8 X6CrNiTi18-10 (1.4541)/ 321	GX5CrNi 19-10 (1.4308)/ CF8 X6CrNiTi18-10 (1.4541)/ 321
4	Sedlo	PTFE / RTFE / (PEEK)	PTFE / RTFE / (PEEK)	PTFE / RTFE / (PEEK)
5	Čep	X20Cr13 (1.4021)	X5CrNi 18-10 (1.4301)	X6CrNiTi 18-10 (1.4541)
6	Těsnění	GRAFIT / PTFE / „O“ kroužek	GRAFIT / PTFE / „O“ kroužek	GRAFIT / PTFE / „O“ kroužek
7	Ucpávka	GRAFIT / PTFE / „O“ kroužek	GRAFIT / PTFE / „O“ kroužek	GRAFIT / PTFE / „O“ kroužek
8	Šroub	42 CrMo4 (1.7225)/ 8.8	42 CrMo4 (1.7225)/ 8.8	A2-70 (1.4301)
9	Matice	A194 2H / 8	A194 2H / 8	A2-70

Specifikace ostatních materiálů na vyžádání

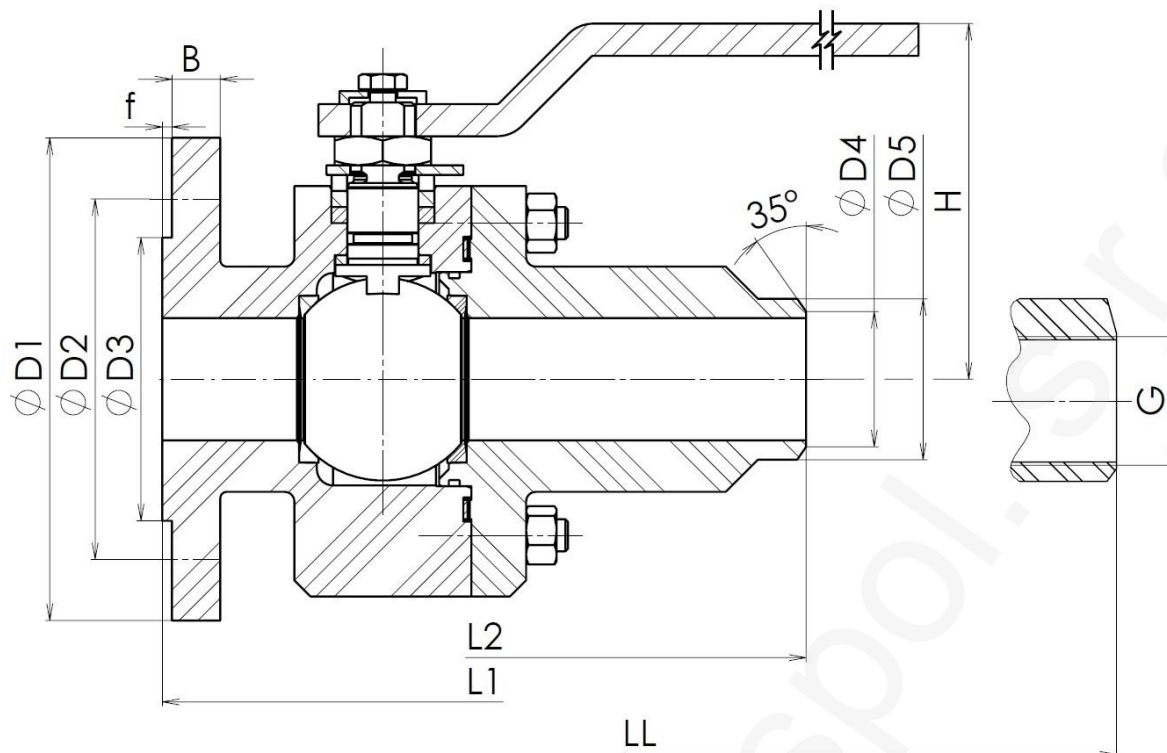

Hlavní a přípojovací rozměry

NPS	½"	¾"	1"	1 ¼"	1 ½"	2"	2 ½"	3"	4"	5"	6"
D1	89	98	108	117	127	152	178	190	229	254	279
D2	60,3	69,8	79,4	88,9	98,4	120,6	139,7	152,4	190,5	215,9	241,3
D3	35,1	42,9	50,8	63,5	73,2	91,9	104,6	127	157,2	185,7	215,9
D4	Podle rozměrů potrubí										
D5	Podle rozměrů potrubí										
B	11,1	11,1	11,1	12,7	14,3	15,9	17,5	19	23,8	23,8	25,4
f	1,6	1,6	1,6	1,6	1,6	1,6	1,6	1,6	1,6	1,6	1,6
n	4	4	4	4	4	4	4*	4	8	8	8
d	15,9	15,9	15,9	15,9	15,9	19	19	19	19	22,2	22,2
H	Na vyžádání										
L1	108	117	127	140	165	178	191	203	229	356	394
L2	Na vyžádání										
Ostatní délkové rozměry L na vyžádání											

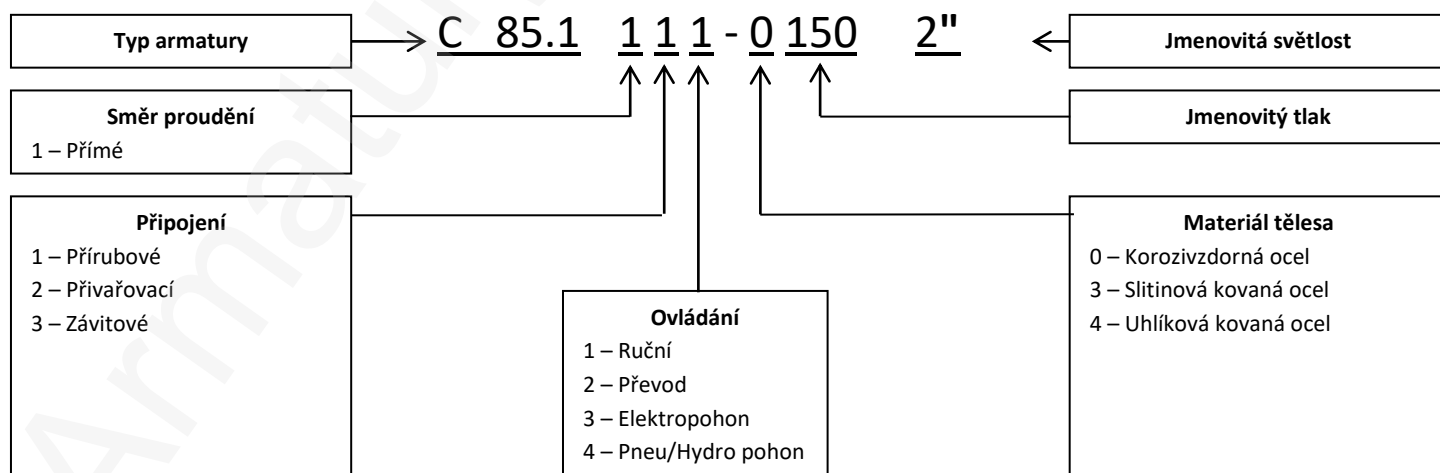

**ADRESA: Armatury Klad, spol. s r.o., Janská 22, 746 01 OPAVA**  
**KONTAKT: ☎ + 420 553 621 058, ☎ 553 624 496, klad@klad.cz, www.klad.cz**