

Type / Тип	C 30
Nominal pressure Class/ номинальное давление Class	600 Lb
Nominal size NPS/ номинальный размер NPS	2" – 12"

Design / конструкция	API 600/ BS 1873
Flanged / фланцы	ANSI B16.5
Welding end / концы под приварку	ANSI B16.25
Face-to-face / стр.длина	ANSI B16.10
Testing / испытания	API 598
Pressure/temperature Давление/температура	ANSI B16.34

Use / использование	
<p>The globe valve with standard yoke design is used as closing element or as release element for liquid and gas medium. The body and the yoke could be produced from casting, forged or rolled material. We do not recommend to use it as control valve./</p> <p>Клапан с классической хомутной конструкцией используется как запорный или сливной орган для жидких и газовых сред. Корпус и хомут могут быть отливком, поковком или могут быть изготовлены из цилиндрического материала. В основном проведении клапан непригоден как регулирующий орган.</p>	

Pos.	Part / деталь	Material / материал			
		-10 °C ÷ +425 °C	-10 °C ÷ +590 °C	-50 °C ÷ +340 °C	-10 °C ÷ +538 °C
		ASTM	ASTM	ASTM	ASTM
1	Body / корпус	A216 WCB	A217 WC6	A352 LCB	A351 CF8M
2	Bonnet / крышка	A216 WCB	A217 WC6	A352 LCB	A351 CF8M
3	Disc / диск	420/Weld-on 13Cr	420/Weld-on STL6	A 182 F304/ Weld-on 13Cr	A182 F304/ Weld-on STL6
4	Seat / седло	A216 WCB +weld-on 13Cr	A217 WC6 +weld-on STL6	A352 LCB + weld-on 13Cr	-/ Weld-on STL6
5	Stem / шпindelь	420	420	A182 F304	A182 F304
6	Sealing / уплотнение	Spiral-graphite/SS	Spiral-graphite	Spiral-graphite/SS	Spiral-graphite/SS
7	Packing / сальник	Graphite	Graphite	Graphite	Graphite
8	Bolt / болт	A193 B7	A193 B7	A182 L7	A193 B8
9	Nut / гайка	A194 2H	A194 2H	A194 8	A194 8
10	Packing flange / фланец сальника	A105	A182 F6	A182 F6	A182 F304

Other material specification upon request / другое исполнение по заказу

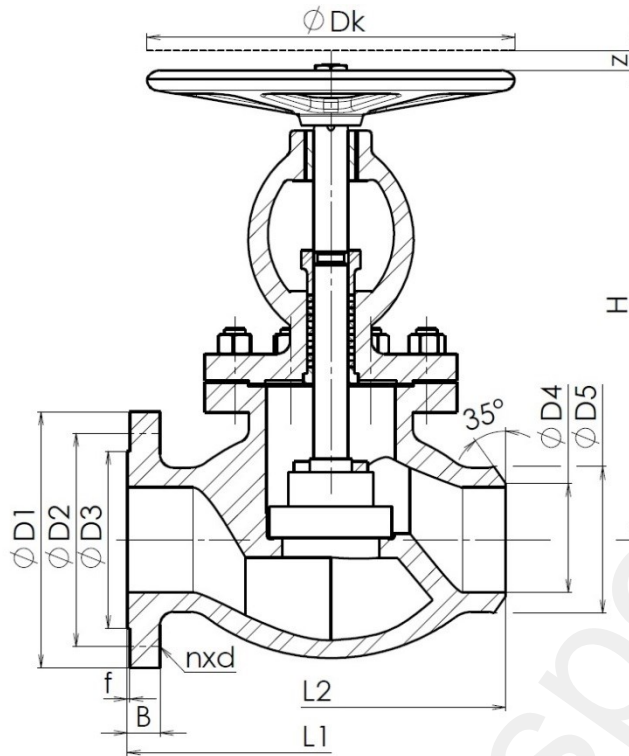

Main and connection dimensions / главные и присоед. Размеры

NPS	2"	2 ½"	3"	4"	5"	6"	8"	10"	12"
D1	165	190	210	273	330	356	419	508	559
D2	127,0	149,2	168,3	215,9	266,7	292,1	349,2	431,8	489,0
D3	91,9	104,6	127,0	157,2	185,7	215,9	269,7	323,9	381,0
D4	According to pipe dimensions / Согласно размеру трубы								
D5									
B	31,8	35,0	38,2	44,5	50,8	54,0	62,0	69,9	73,1
f	6,4	6,4	6,4	6,4	6,4	6,4	6,4	6,4	6,4
n	8	8	8	8	8	12	12	16	20
d	19,0	22,2	22,2	25,4	28,6	28,6	31,8	34,9	34,9
z	21	26	34	38	54	61	75	102	117
H	444	483	533	622	750	800	927	1257	1468
L1, L2	292	330	356	432	508	559	660	787	838
Dk	250	280	320	400	450	500	550	600	700

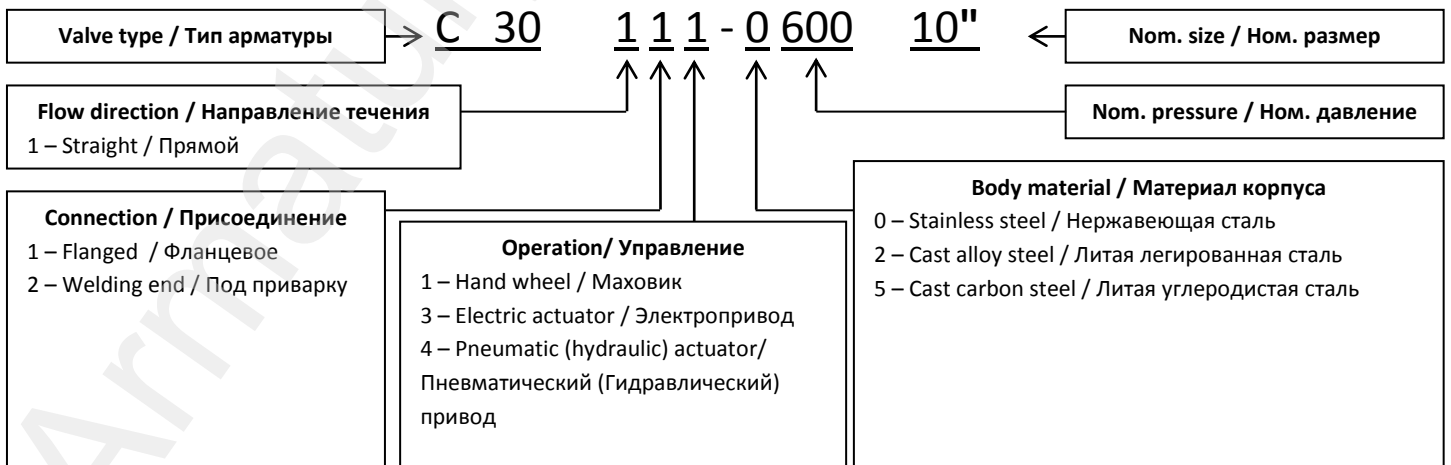

ADDRESS: Armatury Klad Ltd., Janská 22, 746 01 OPAVA
CONTACT: ☎ + 420 553 621 058, ☎ 553 624 496, klad@klad.cz, www.klad.cz